

stanoviště č. 1 - Historie hasičského mládí

1) Kde se konalo historicky první celostátní školení vedoucích mládeže?

- a) v Příbyslavi
- b) v Bílých Poličanech
- c) v Jánských Koupelích

2) Ve kterém roce vznikla celostátní sportovně branná hra Plamen?

- a) 1970
- b) 1973
- c) 1972

3) Ve kterém roce vznikl první český hasičský sbor ve Velvarech?

- a) 1864
- b) 1865
- c) 1684

4) Co znamená ČSPO?

- a) Český svaz požární ochrany
- b) Československý svaz požární ochrany
- c) Svaz československých hasičů

5) Ve kterém roce vznikla organizace Mladý požárník ČSPO?

- a) 1968
- b) 1970
- c) 1972

6) Kde proběhl v roce 1957 1. běh letního tábora mladých požárníků?

- a) v Janských Koupelích
- b) v Příbyslavi
- c) v Bílých Poličanech

7) V roce 1985 byla v nakladatelství Naše vojsko vydána kniha Aloise Štíky.

Jak se jmenovala?

- a) Mladý požárník
- b) Mladý hasič
- c) Jak hasit požáry

8) V roce 1968 vznikla organizace Mladý požárník ČSPO. V oddílech mladých požárníků byly zřízeny tyto kategorie:

- a) děti 8 – 11 let a 11 – 15 let, dorost 15 – 18 let
- b) děti 6 – 12 let a 12 – 15 let, dorost 15 – 18 let
- c) děti 8 – 13 let a 13 – 15 let, dorost 15 – 18 let

stanoviště č. 2 – SEMENA, LISTY

Které stromy mají tato semena?

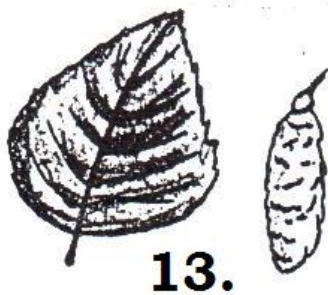
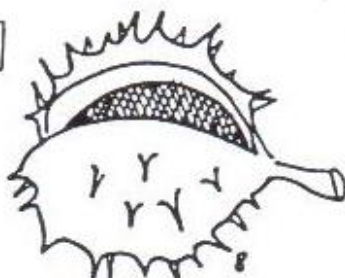
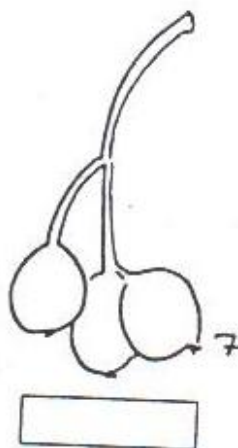
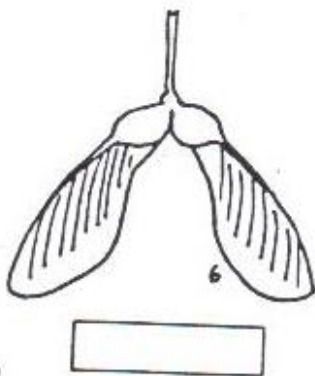
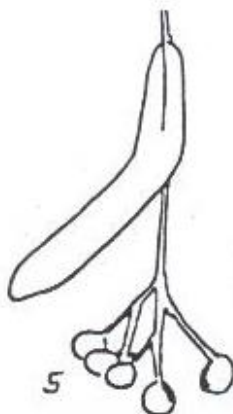

stanoviště č. 3 – ODBORKY

1) Pojmenuj:

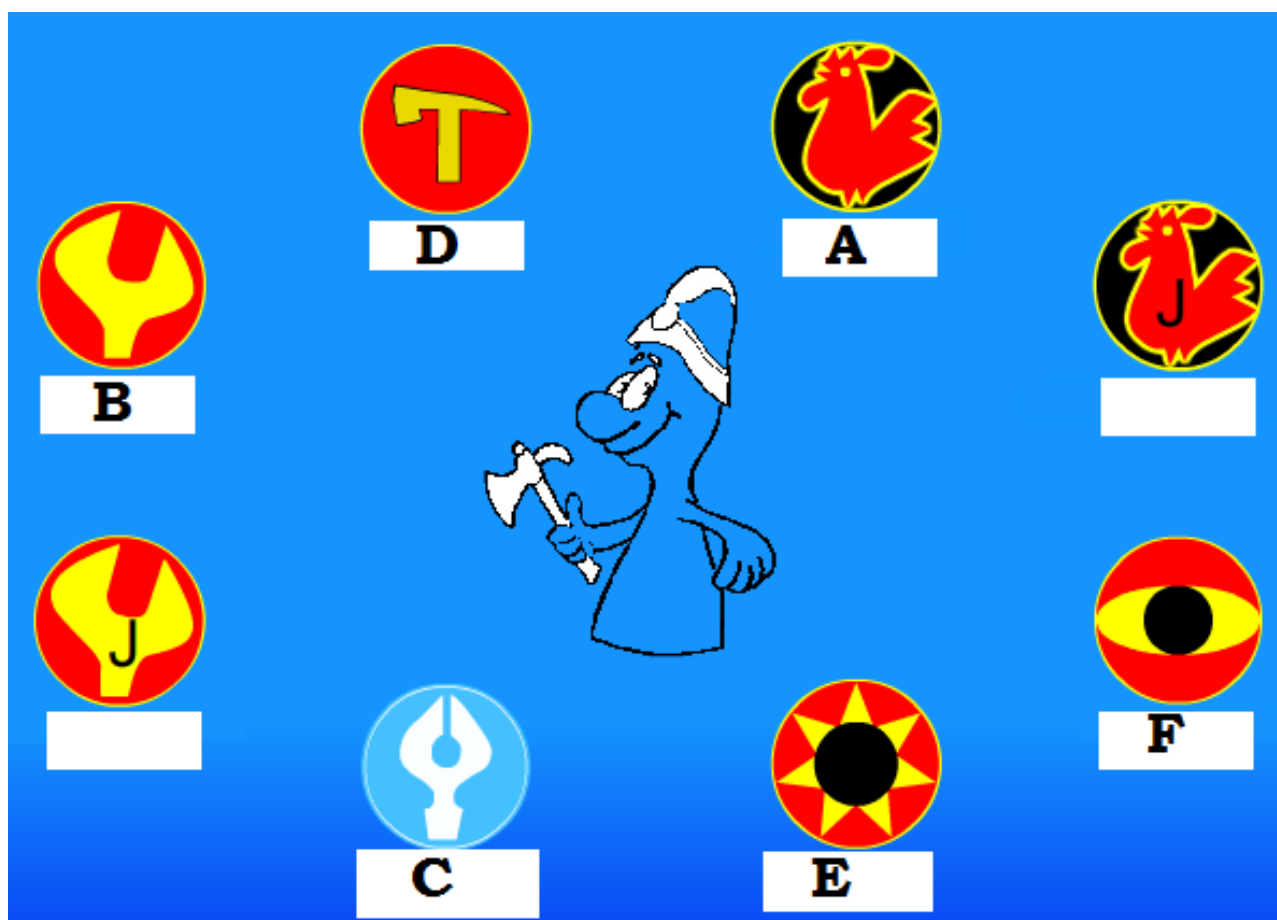

2) Pro získání odbornosti **VELITEL** musí mladý hasič splnit následující:

- mít odbornost **CVIČITEL**, splnit test a praktickou zkoušku
- mít odbornost **INSTRUKTOR**, věk 12-18 let
- být chytrý

3) Pro získání odbornosti **CVIČITEL** je třeba znát:

- znalost základů pedagogiky a psychologie
- znalost vázání uzlů a smyček
- kroniku a její historii

4) **PREVENTISTA JUNIOR** zná:

- povinnosti strojníka u zásahu
- příčiny vzniku požáru
- varovné signály

5) Zkouška odbornosti **PREVENTISTA JUNIOR** se skládá z:

- písemného testu a praktické zkoušky
- písemného testu
- praktické zkoušky

6) Děti ve věku 6 - 15 let si mohou plnit:

- a) odznaky odbornosti, odznaky specializací a výkonnostní třídy
- b) pouze odznaky odborností a výkonnostní třídy
- c) nemohou si plnit nic, neboť to do hry Plamen nepatří

7) Odbornost PREVENTISTA JUNIOR a STROJNÍK JUNIOR jsou omezeny věkem:

- a) 15 let
- b) 11 let
- c) 10 let

8) Zájemce o odznak odbornosti přezkušuje:

- a) KORM (Krajská odborná rada mládeže)
- b) OORM
- c) ÚORM

9) Bez písemného testu jsou odbornosti:

- a) preventista junior, strojník junior, kronikář
- b) strojník junior, preventista junior, strojník, preventista
- c) preventista junior, strojník junior

10) Když si dítě chce plnit odznak odbornosti, tak informace najde:

- a) v brožurce „Průvodce plněním odznaků odborností“ + v programu, který je stažitelný na www.dh.cz
- b) v brožurce „Učební texty pro vedoucí a instruktory“ + v programu, který je stažitelný na www.dh.cz
- c) v zápisníku mladého hasiče

11) Preventista, kronikář, strojník píše test, který obsahuje ... otázek.

- a) 10
- b) 15
- c) 20

12) Preventista musí znát varovné signály mimořádných událostí, mezi které patří:

- a) Všeobecná výstraha (kolísavý tón po dobu 140 vteřin)
- b) Všeobecná výstraha + zkouška sirén (nepřerušovaný tón sirény trvajících 140 sekund)
- c) Všeobecná výstraha + Požární poplach (přerušovaný tón sirény po dobu jedné minuty)

13) Jak dlouho musí dítě ve věku 8 – 15 let pečovat o kroniku kolektivu, aby si mohlo splnit odznak odbornosti KRONIKÁŘ?

- a) vůbec
- b) půl roku
- c) rok

14) Každý správný velitel při zásahu provádí základní činnosti následovně:

- a) záchrana osob, průzkum, záchrana zvířat, záchrana majetku
- b) průzkum, záchrana osob, záchrana majetku, záchrana zvířat
- c) průzkum, záchrana osob, záchrana zvířat, záchrana majetku

stanoviště č. 4 – STOPY

1) POZNEJ STOPY:

na výběr máš: bažant jelen jezevec ježek
 kachna kanec kočka kuna pes
 veverka vydra zajíc

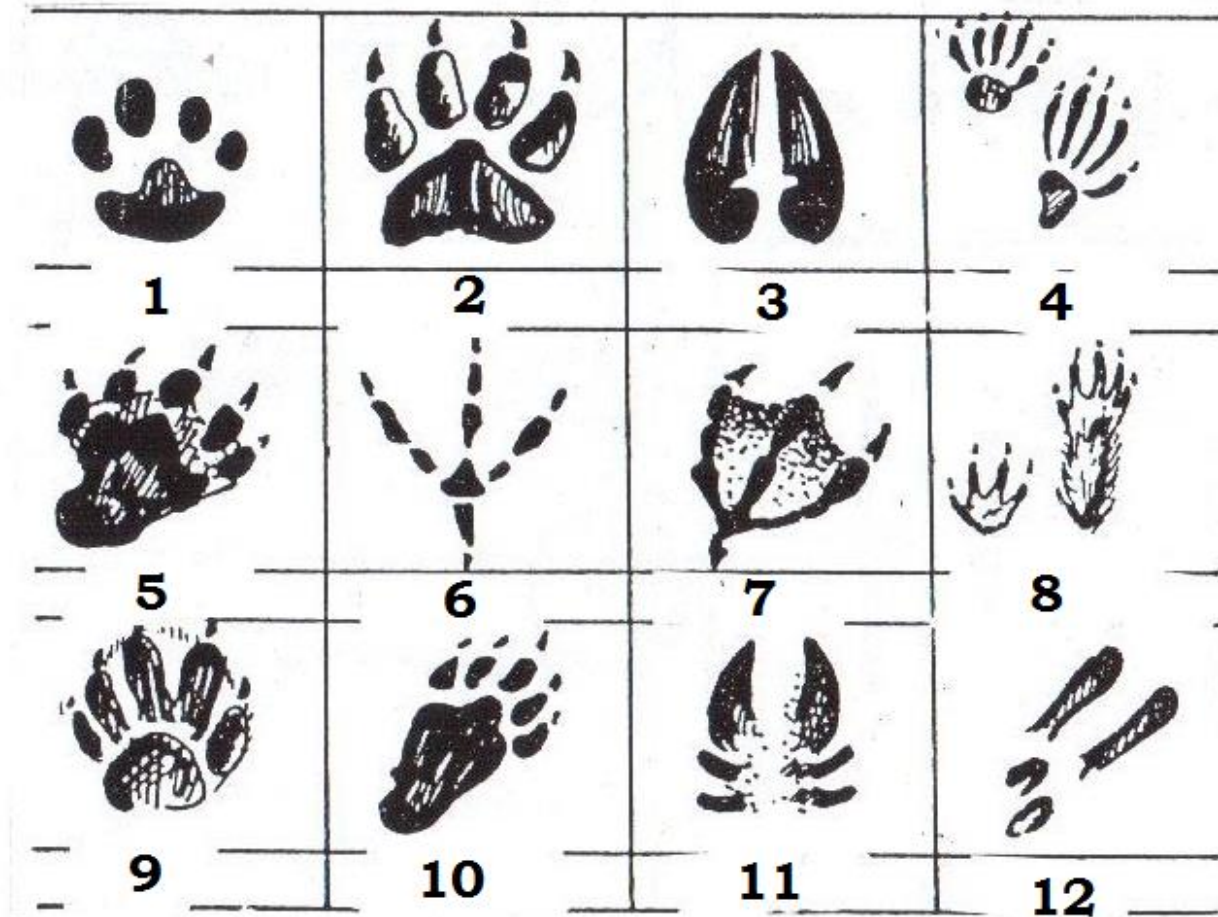

2) Komu patří tyto stopy:

Spoj dvojice:

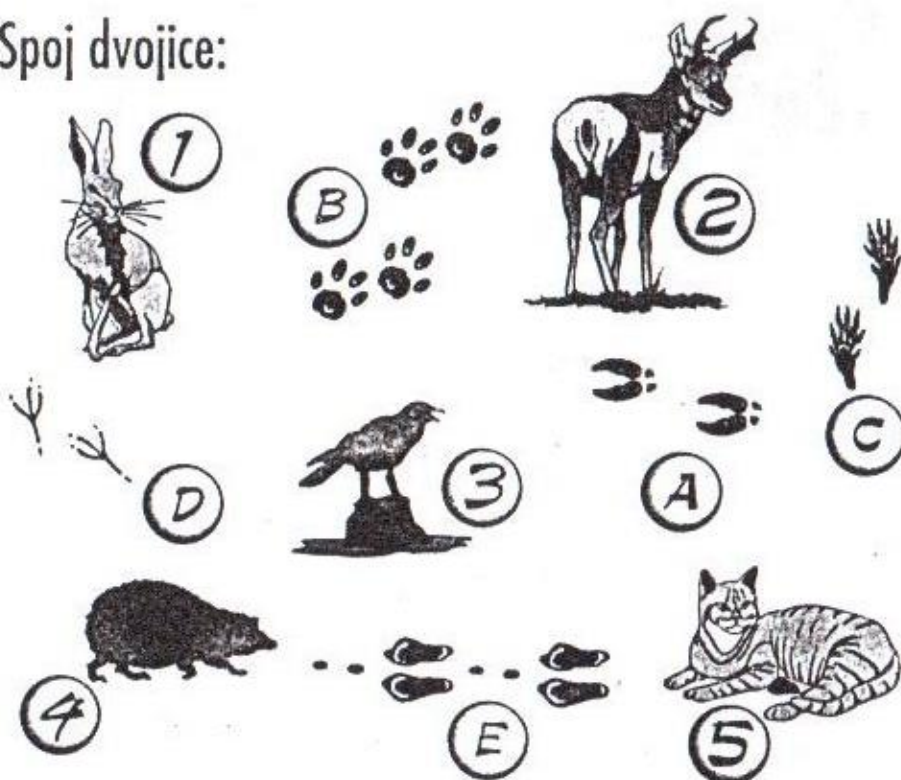

stanoviště č. 5 – STANOVY, SMĚRNICE

1) Stanovy SH ČMS jsou:

- a) základním dokumentem spolků Moravské hasičské a České hasičské jednoty
- b) základním dokumentem Sdružení dobrovolných hasičů a hasičů záchranného sboru ČMS
- c) základním dokumentem SH ČMS

2) Kdy se stává fyzická osoba mladým hasičem?

- a) po dovršení 6 let věku a písemným prohlášením o zájmu stát se hasičem, souhlasí-li s jejím členstvím rodiče a výbor sboru dobrovolných hasičů
- b) po dovršení 3 let věku a nedovršující osmnácti let, souhlasí-li s jejím členstvím zákonný zástupce této osoby a kolektiv mladých hasičů, pokud ve sboru působí
- c) od narození, pokud s tím rodiče nebo zákonný zástupce dítěte souhlasí a písemným souhlasem velitele sboru

3) Mezi symboly SH ČMS patří:

- a) hlavičkový papír organizačních jednotek, znak, prapor a razítko
- b) znak, vlajka, prapor, stejnokroj a logo
- c) znak, pracovní stejnokroj, stejnokroj, praporec, prapor, vlajka

4) Statutárním orgánem SH ČMS je:

- a) jednotlivá KSH ČMS
- b) starosta SH ČMS
- c) výkonný výbor SH ČMS, za který jedná starosta SH ČMS nebo některý z náměstků SH ČMS

5) Zkratka „ÚHŠ“ znamená:

- a) ústřední hasičská škola
- b) ústřední hasičský štáb
- c) ústřední škola hasičů

6) Funkční období starosty, jeho náměstků a ostatních členů orgánů výkonných i kontrolních na všech úrovních je:

- a) desetileté
- b) čtyřleté
- c) pětileté

7) Členem SH ČMS může být:

- a) fyzická i právnická osoba
- b) pouze fyzická osoba
- c) pouze právnická osoba

8) Mezi základní povinnosti řádného člena nepatří:

- a) dbát o svou dobrou pověst, pověst sboru, v němž působí a celého sdružení
- b) platit členskou příspěvky
- c) svobodně vyjadřovat své názory na příslušných jednáních

9) Hasičem se stane fyzická osoba starší:

- a) 15 let b) 18 let c) 20 let

10) Člen – mladý hasič se stane členem – hasičem dovršením:

- a) 20 let b) 15 let c) 18 let

11) Řádný člen může být vyloučen, jestliže:

- a) se osobně účastní činností sdružení a podílí se na jednání
b) platí členské příspěvky
c) hrubě poruší některou základní členskou povinnost nebo svým jednáním poškozují pověst sdružení

12) Řádné členství zaniká:

- a) písemným prohlášením člena, že vystupuje ze sdružení nebo úmrtím člena
b) porodem
c) vstupem do jiného sdružení nebo spolku

13) Co znamená zkratka „ÚKRR“:

- a) ústřední kontrolní a revizní rada
b) ústřední a krajská revizní rada
c) ústřední komise pro revizi

14) Základní organizační jednotkou SH ČMS je:

- a) okres
b) sbor
c) okrsek

15) Kolik členů musí mít kolektiv mladých hasičů:

- a) min. 5 b) min. 9 c) min. 10

16) Důkazem členství mladých hasičů je:

- a) stejnokroj
b) členský průkaz
c) zápis v kronice kolektivu

17) Kdo organizuje školení a zkoušky pro I. stupeň VEDOUCÍ:

- a) pouze ÚORM
b) OORM, případně KORM
c) OORM s dopomocí ÚORM

18) Co slouží jako doklad o získání kvalifikace VEDOUCÍ?

- a) osvědčení o získání kvalifikace + zápis o získání kvalifikace do průkazu člena SH ČMS
b) zapsání do registrace kolektivu, která je uložena na OSH
c) zápis do centrální evidence

stanoviště č. 6 – SVĚTOVÉ STRANY + OHNIŠTĚ

1) URČOVÁNÍ SVĚTOVÝCH STRAN PODLE PŘÍRODNÍCH JEVŮ.

Doplň, na kterou světovou stranu směřují šipky:

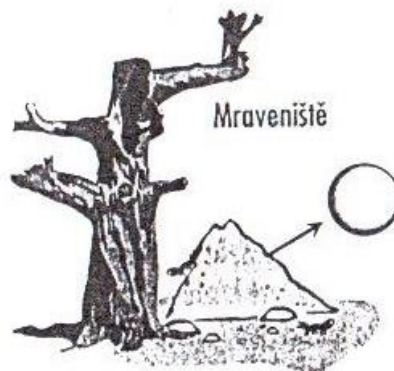
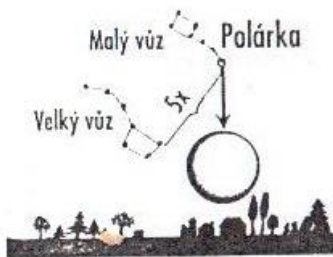
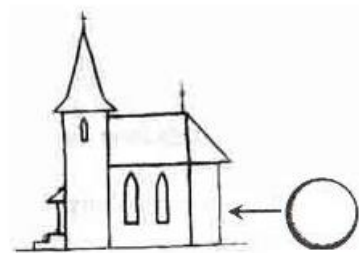
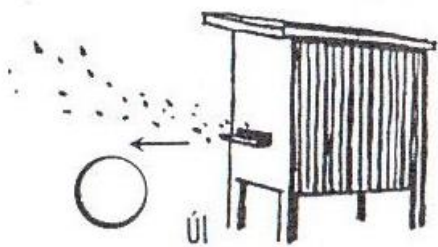
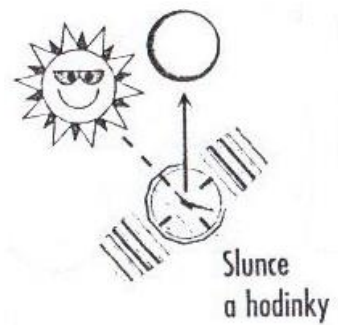
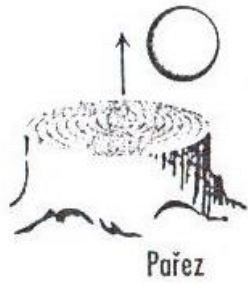

2) OHNIŠTĚ – doplň názvy:

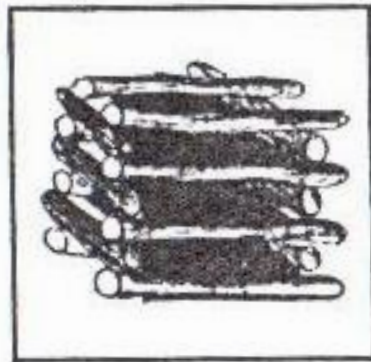
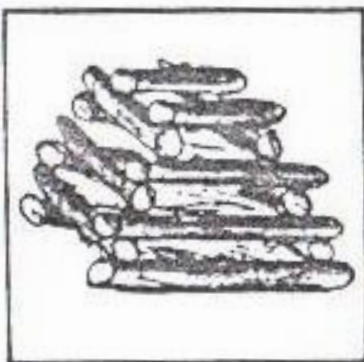

A

B

C

stanoviště č. 7 – STEJNOKROJOVÝ PŘEDPIS

1) Na kterém rukávu vycházkového stejnokroje se nosí nášivka se znakem sboru?

- a) je na uvážení každého, zejména však dle rozhodnutí starosty sboru
- b) vždy na pravém, a to za dodržení zásad stanovených stejnokrojovým předpisem
- c) na levém, a to při dodržení zásady, že to bude vždy 2,5 cm od ramenního švu saka

2) A) Odznak Vedoucí mládeže najdeme na obrázku pod číslem???

B) Stuhu výkonnostní třídy najdeme na obrázku pod číslem??

C) Jmenovku člena SH ČMS najdeme na obrázku pod číslem??

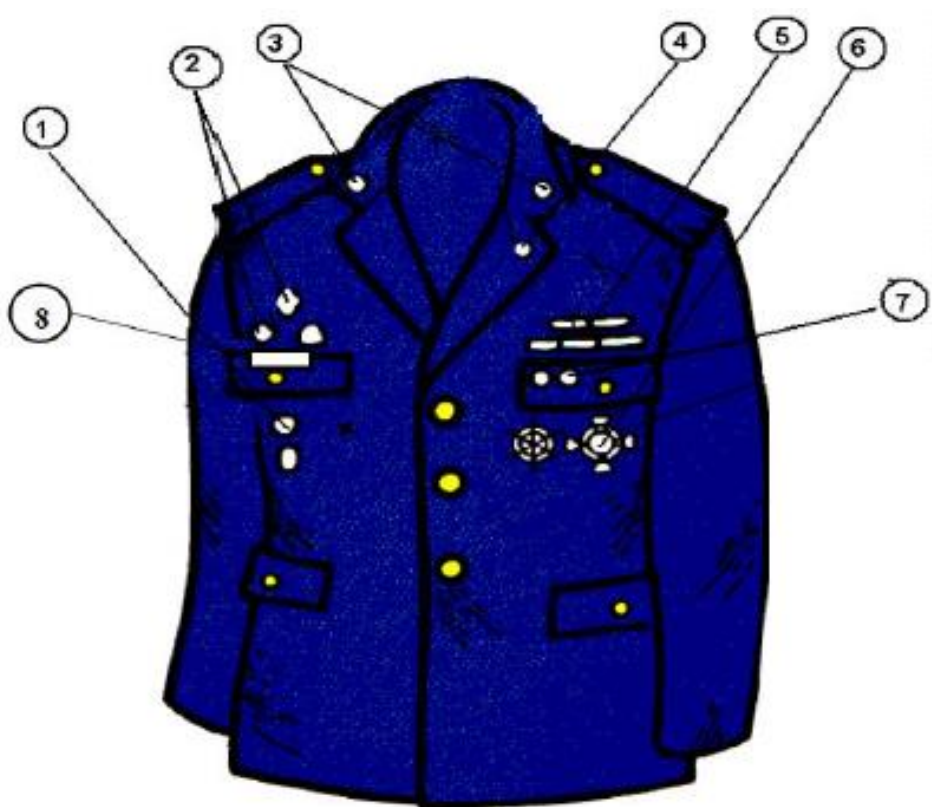

3) Označení vedoucího kolektivu se nachází pod písmenem?

OZNAČENÍ FUNKCIONÁŘŮ SDH - rozeta zlatavá průměr 14 mm

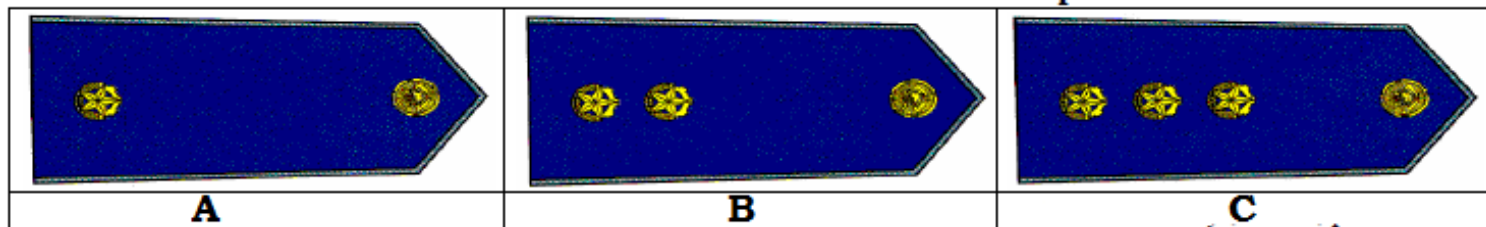

4) Na obrázku se nachází:

- a) domovenka
- b) stužka výkonnostní třídy
- c) nášivka

5) Dle Stejnokrojového předpisu jsou stejnokrojem:

- a) pracovní stejnokroj pro muže, ženy, mladé hasiče, sportovní stejnokroj pro mladé hasiče a vycházkový stejnokroj pro muže, ženy a mladé hasiče a speciální stejnokrojové součásti
- b) zásahové obleky Fireman, pracovní stejnokroj PS II, vycházkový stejnokroj pro muže a ženy
- c) pracovní stejnokroj, zásahový oděv a obuv Prabos, vycházkové stejnokroje pro muže, ženy a mladé hasiče

6) Symboly mladých hasičů jsou:

- a) praporky kolektivu MH, obtisky znaků a domovenka kolektivu
- b) vycházková bunda s nápisem hasiči, domovenkou a označením odbornosti
- c) označení odbornosti, stužky výkonnostních tříd a označení kolektivu MH

7) Co znamená zkratka odznaku „ZH“, který se nosí na levé klopě saka?

- a) zasloužilý hasič
- b) hasič v záloze
- c) zručný hasič

8) Kdy se nosí slavnostní šňůry?

- a) kdykoliv je to potřeba
- b) při výcviku a soutěžích
- c) při slavnostních příležitostech a pietních aktech na vycházkovém stejnokroji

9) Mezi odznaky odbornosti nepatří:

- a) Hasič I. – III., Preventista I. – III.
- b) Vedoucí mládeže I. – III.
- c) odznak sv. Floriana

10) Jmenovka člena SH ČMS se nosí na ... a je na ní uvedeno...?

- a) na pravé straně klopky kapsy, musí být uvedeno jméno a příjmení člena SH ČMS
- b) na levé straně klopky kapsy, musí být uvedeno jméno a příjmení člena SH ČMS
- c) na pravé straně klopky kapsy, musí být uvedeno členské číslo v centrální evidenci

11) Na pravé straně nad kapsou se nosí nejvýše ... odznaky.

- a) 2
- b) 3
- c) 5

12) Výkonnostní třídy mladých hasičů najdeme na uniformě:

- a) nad pravou kapsou saka ve vzdálenosti 1 cm od švu kapsy a nosí se vždy jen nejvyšší dosažená třída
- b) na levé kapse
- c) nad levou kapsou saka ve vzdálenosti 1 cm od švu kapsy

stanoviště č. 8 – TROCHU HASIČINY

1) POJMENUJ

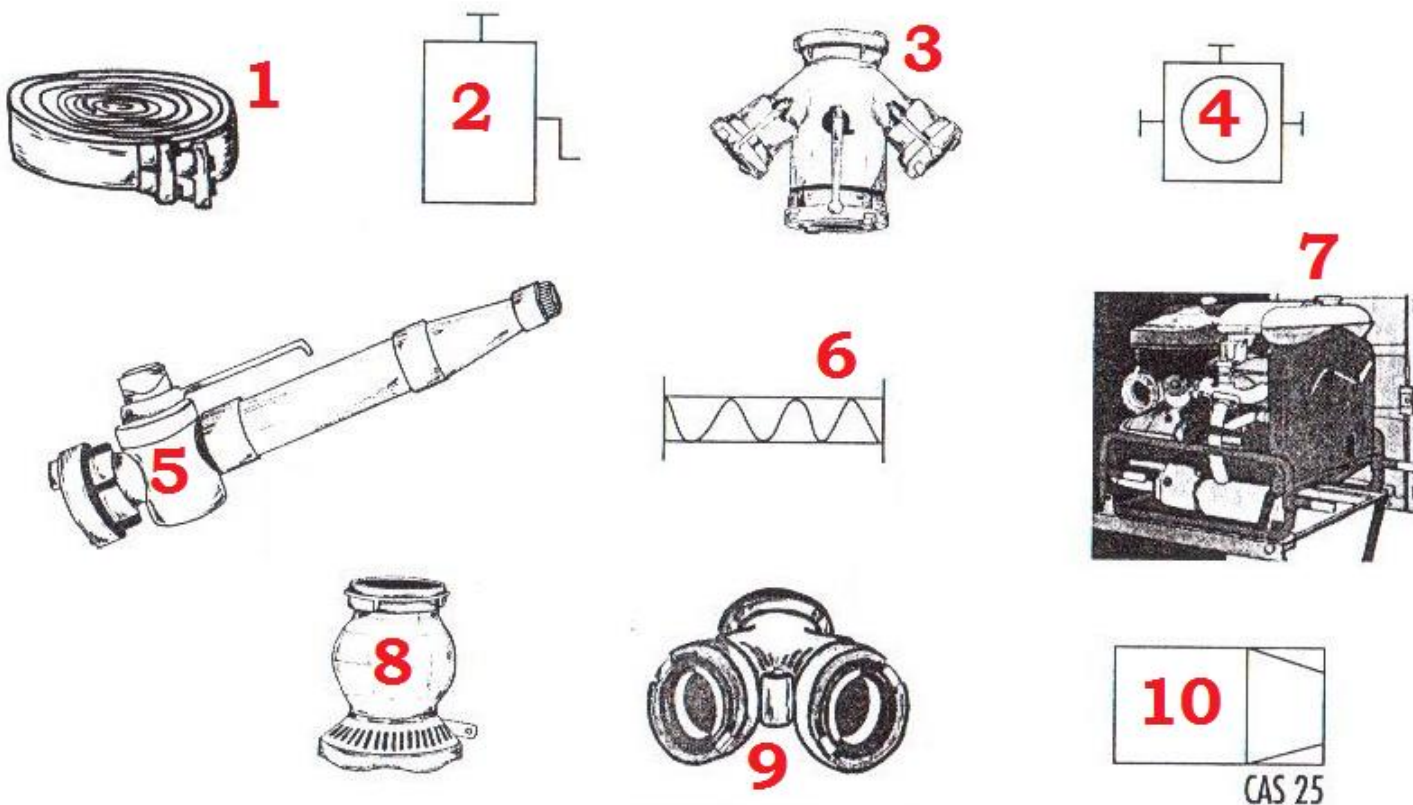

**2) Jaké jednoduché hasební prostředky patří do požárního přístřešku?
Doplň jejich názvy:**

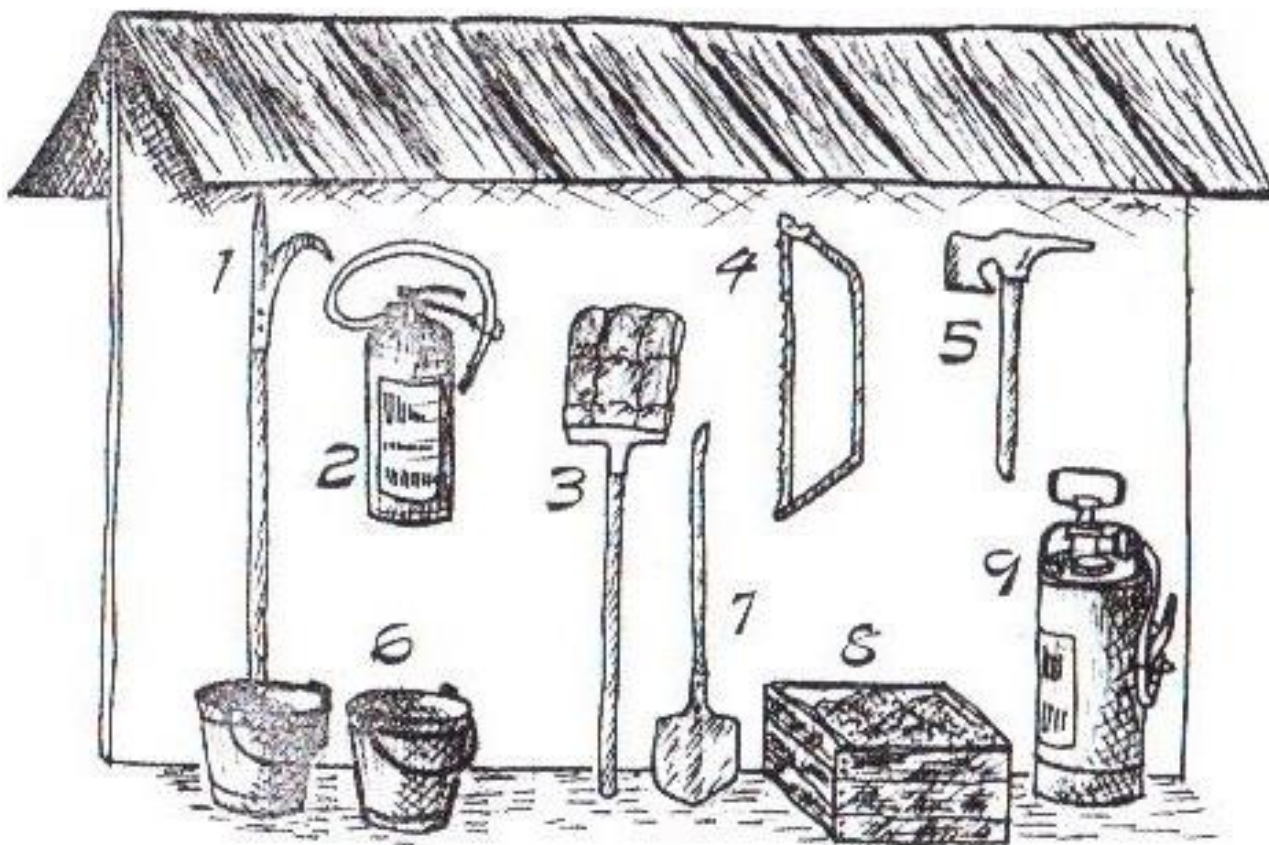

stanoviště č. 9 – pedagogika

1) Jak dělíme styly výchovy?

- a) autoritativní, byrokratický, demokratický
- b) autoritativní, demokratický, liberální
- c) autoritativní, liberální, statický

2) Co je to trest?

- a) odplata za porušení zákazu
- b) forma učení
- c) to, co dítě jako trest prožívá

3) Jaká by měla být odměna?

- a) úměrná výkonu
- b) sladká
- c) finanční

4) Co nepatří mezi metody výchovy?

- a) didaktická hra
- b) pochvala a trest
- c) lhaní a přetvářka

5) Správný vedoucí musí být:

- a) neústupně autoritativní
- b) trpělivý, tolerantní a důsledný
- c) milý, usměvavý, avšak nerozhodný

6) Názornost znamená:

- a) nepřecházet z jednoho problému na jiný
- b) spojit výklad s pomůckami, obrázky, příklady a přirovnáními
- c) citový vztah k činnosti

7) Mezi základními zásadami pedagogické práce byste klidně mohli postrádat:

- a) přiměřenost
- b) individuální přístup
- c) výbušnost, přehnanou emocionalitu

8) Čeho se musí vedoucí vyvarovat?

- a) ničeho
- b) lži a přetvářky, nespravedlivého rozhodnutí, nadřizování svým oblíbencům
- c) učit děti něco nového

9) Jak se nazývá metoda výchovy, kdy každé z dětí může říci svůj názor a pronést své návrhy a možná řešení?

- a) diskuse
- b) demonstrace
- c) výklad

10) Věda o výchově a vzdělávání dospělých lidí, která respektuje zvláštnosti s tím spojené, se nazývá...

- a) obecná pedagogika
- b) pedagogická psychologie
- c) andragogika

11) Sdělování, dorozumívání mezi lidmi se nazývá jedním slovem...

- a) interakce
- b) komunikace
- c) stimulace

12) Celoživotní proces, v jehož průběhu si jedinec osvojuje specificky lidské formy chování a jednání, jazyk, poznatky, hodnoty, kulturu a začleňuje se tak díky tomu do společnosti, se nazývá...

- a) vzdělávání
- b) socializace
- c) interakce

13) Při stanovení cíle výchovné práce se řídíme zásadami, mezi které nepatří:

- a) jasné definování toho, čeho chceme dosáhnout a sestavení plánu
- b) příprava taktiky a zvolení si adekvátních prostředků
- c) motivace, ta není totiž potřebná

14) Pro jaký styl výchovy platí, že učitel/lektor/vychovatel využívá svoji přirozenou autoritu, k dětem se staví jako k partnerům, používá metodu práva většiny, o svých rozhodnutích diskutuje se členy kolektivu.

- a) autoritativní
- b) liberální
- c) demokratický

15) Pro jaký styl výchovy platí, že učitel/lektor/vychovatel staví děti do role podřízených, vyžaduje poslušnost a nerad připouští diskuze o svých rozhodnutích?

- a) liberální
- b) autoritativní
- c) demokratický

16) Při trestání a odměňování nesmíme zapomenout na:

- a) uložit trest snižující důstojnost dítěte
- b) odložení odměny a trestu o jeden měsíc
- c) jasné zdůvodnění příčiny odměny a trestu – dítě musí přesně vědět, za co je trestáno/odměňováno a proč

Doplň správné řešení:

OPTICKÉ SIGNÁLY:

 <p>1) - VZPAŽIT</p>	 <p>2) - VZPAŽIT a PŘIPAŽIT</p>	 <p>3) - SKRČENOU PAŽÍ NĚKOLIKRÁT TRČIT VZHŮRU</p>	 <p>ZMENŠIT TLAK</p> <p>4) - KOMÍHANÍ NATAŽENOU PAŽÍ DO STRANY</p>
---	--	--	---

 <p>5) - NATAŽENOU PAŽÍ NĚKOLIKRÁT PŮL- KRUH NAD HLAVOU.</p>	 <p>6) (VŠECHNO MUŽSTVO ZPĚT) - NATAŽENOU PAŽÍ NĚKOLIKRÁT CELNÝ KRUH.</p>
---	--

V NOCI SE DÁ-
VAJÍ OPTICKÉ SI-
GNAŁY POMOCÍ
SVÍTILNY.



SIGNÁLY LANEM:

VODU (VPŘED)	7)	TRHNUTÍ
VODU STAV (STÁT)	8)	TRHNUTÍ
NEBEZPEČÍ - ZPĚT	9)	

stanoviště č. 11 – psychologie

1) Co je to psychologie?

- a) věda o výchově a vzdělávání
- b) věda o poruchách učení
- c) věda o duši

2) Jak dělíme temperament?

- a) sangvinik, melanholik, pragmatik, choleric
- b) sangvinik, melanholik, flegmatik, choleric
- c) sangvinik, melanholik, flegmatik, alkoholik

3) Co je to LMD?

- a) lehká matematická dysfunkce
- b) lehká mozková dysfunkce
- c) líný motorický defekt

4) Jak se říká poruše matematických znalostí?

- a) dyskalkulie
- b) dyspraxie
- c) dysgrafie

5) Věkové rozmezí 15 – 20 let nazýváme obdobím:

- a) akreditace
- b) agitace
- c) adolescence

6) Soubor schopností sloužících k poznání a řešení problémů, které měříme pomocí IQ je:

- a) myšlení
- b) komunikace
- c) inteligence

7) Kreativita český zní:

- a) reakce
- b) tvořivost
- c) povaha

8) Pod pojmem MOTIVACE rozumíme:

- a) zvýšení zájmu o určitou činnost
- b) název hry
- c) psychickou vlastnost člověka

9) Vnitřní motivaci rozumíme:

- a) motivy spjaté přímo s nějakou činností (zvědavost, radost...)
- b) motivy zprostředkované (odměna-pochvala, trest, osobní hodnoty)

10) Pro věkovou skupinu dětí mladšího školního věku (6 - 9 let) je charakteristické:

- a) rychlé střídání zájmů činnosti
- b) dlouhodobé setrvání u jedné činnosti
- c) potřeba samostatnosti, osvobození se od rodiny

11) Jak se nazývá psychický předpoklad k činnostem, který pobízí člověka v určité situaci k určitému chování - čistit si zuby, uklízet po jídle ze stolu, připravovat se do školy. Projevuje se tím, že člověk bezděčně nebo i „proti své vůli“ tímto způsobem reaguje, chová se.

- a) paměť
- b) návyk
- c) motiv

12) Pro které děti školního věku je typické - rovnoměrný růst, realista, postupný přechod k abstraktnímu myšlení, větší záměrná pozornost (20 minut), smysl pro humor, stabilní kamarádství, uvědomování mužské a ženské role, potřeba identifikovat se svou skupinou?

- a) mladší školní věk ... 6 - 9 let
- b) střední školní věk ... 10 - 12 let
- c) starší školní věk ... 13 - 15 let

13) Slovo percepce znamená...

- a) vnímání
- b) pozornost
- c) emoce

14) Jak se jmenuje obor psychologie, který se zabývá duševními poruchami, patologickým prožíváním, chováním a vývojem jedince?

- a) psycholingvistika
- b) klinická psychologie
- c) psychopatologie

15) Latinský výraz pro "JÁ".

- a) id
- b) ego
- c) psycho

16) Vzájemné působení mezi osobami se uskutečňuje pomocí ... Existuje verbální (slovní) a nonverbální (gesty).

- a) gestikulace
- b) akreditace
- c) komunikace

17) Usměvavý, agresivní, prudký, tichý, neklidný, společenský, náladový - vše jedním slovem...

- a) rysy
- b) vlastnosti
- c) schopnosti

18) Kdy končí období předškolního věku?

- a) vstupem do školy
- b) v 6ti letech
- c) v 7mi letech

19) Kdo dospívá (zejména psychicky) dříve?

- a) chlapci
- b) dívky
- c) nikdo, je to nastejno

20) Co je účinnou obranou proti zapomínání?

- a) opakování
- b) zapamatování
- c) správná motivace

stanoviště č. 12 – HLÁSKOVACÍ TABULKA PRO RADISTU + ŠIFROVÁNÍ

1) Doplně prázdná písmena:

A -	J -	S - SVATOPLUK
B -	K -	S ^v -
C - CYRIL	L - LUDVÍK	T -
D -	M -	U - URBAN
E - EMIL	N - NERUDA	V -
F - FRANTIŠEK	O - OTAKAR	W - DVOJITÉ W
G -	P -	X -
H - HELENA	Q - QUIDO	Y - YPSILON
CH - CHRUDIM	R -	Z - ZUZANA
I -	R ^v -	Z ^v -

2) ROZŠIFRUJ:



A B C	D E F	G H CH
I J K	L M N	O P Q
R S T	U V W	X Y Z

3) ZAŠIFRUJ V ČINŠTINĚ SLOVO AHOJ:

A	B	C	D	E
F	G	H	I	J
K	L	M	N	O
P	R	S	T	U
V	W	X	Y	Z

stanoviště č. 13 – Právní minimum + Úmluva o právech dítěte

1) Právo je:

- a) soubor obecně závazných pravidel chování státem stanovených a sankcionovaných
- b) když každý může činit, co se mu zachce
- c) soubor obecně známých her a pohádek

2) Jak se čte: „z. č. 133/1985 Sb., o požární ochraně, v. z. p. p.“?

- a) zákon číslo sto třicet tři lomeno tisíc devět set osmdesát pět, o požární ochraně, ve zpracování poradce parlamentu
- b) zákon číslo sto třicet tři z roku tisíc devět set osmdesát pět Sbírký, o požární ochraně, ve znění pozdějších předpisů
- c) zápis čtený sto třicátý třetí a sebraný v roce jedna devět osm pět, o požární ochraně, ve zobecnění pro pitomce

3) Plná trestní odpovědnost je podmíněna:

- a) dovršením věku 14 let a přičetností
- b) dovršením věku 18 let a přičetností
- c) dovršením věku 15 let a přičetností

4) Podle Úmluvy o právech dítěte, která vstoupila pro naši republiku v platnost 6. 2. 1991:

- a) má pouze dítě narozené v ČR právo na život, vzdělání, udržování styku s rodiči
- b) má každé dítě právo na život, vzdělání, udržování styku s rodiči
- c) má každé dítě vyjma cizinců právo na život, vzdělání, udržování styku s rodiči

5) Ústavou je mimo jiné stanoveno, že:

- a) každý občan může činit, co není zákonem zakázáno a nikdo nesmí být nucen činit, co zákon neukládá
- b) základní práva a svobody nejsou pod ochranou právní moci
- c) lidé si nejsou rovni v důstojnosti a právech

6) Proč bychom si měli prostudovat zákonné normy?

- a) studovat zákony nemusíme, je to úplně zbytečné
- b) protože těch témat máme ještě málo
- c) protože neznalost zákona neomlouvá

7) Zákony, vládní nařízení a vyhlášky ministerstev vycházejí vždy ve:

- a) sbírce předpisů
- b) sbírce zákonů
- c) sbírce listin

8) Termín označující nějaké rozlišování. Rozdílný, jiný přístup k jedné skupině než k jiné nebo k celku. Nejčastěji se používá v negativním významu rozlišování lidí na základě příslušnosti k nějaké obecné skupině bez ohledu na schopnosti konkrétního jedince.

- a) diskriminace
- b) dyslexie
- c) patologické chování

9) U každého právního předpisu musíme rozlišovat tzv. účinnost. Co to je?

- a) den, kdy vyšel předpis ve Sbírce zákonů
- b) den, od kterého se podle předpisu postupuje
- c) den, kdy předpis projednal senát a parlament ČR

10) Listina základních práv a svobod je:

- a) součástí úmluvy o právech dítěte
- b) součástí vyhlášek obcí a krajů
- c) součástí ústavního pořádku ČR

11) Odnětím svobody na 2 až 10 let bude dle § 187 trestního zákona potrestán pachatel:

- a) který z nedbalosti způsobí ublížení na zdraví tím, že poruší důležitou povinnost vyplývající z jeho zaměstnání
- b) který vykoná soulož s dítětem mladším 14 let svěřeným jeho doзору
- c) který podá alkohol osobě mladší 18 let

12) Podle Úmluvy o právech dítěte má každé dítě od narození právo:

- a) rozhodovat samo o sobě
- b) na jméno, státní příslušnost, znát své rodiče a právo na jejich péči
- c) nemá žádná práva

13) K trestní odpovědnosti lze povolat pouze osobu:

- a) každého – od 1. 1. 2012
- b) fyzickou
- c) právnickou

14) Úmyslné pronásledování a obtěžování jedné osoby jinou, což oběti snižuje kvalitu jejího života a vyvolává u ní strach o bezpečí svoje nebo svých blízkých, nazýváme...

- a) znásilnění
- b) stalking
- c) týrání

15) Osoba, která spáchala čin v den svých patnáctých narozenin, je již trestně odpovědnou?

- a) ano
- b) ne

16) Pokud by vedoucí způsobil svému svěřenci těžké ublížení na zdraví z nedbalosti byl by podle paragrafu 147 trestního zákoníku potrestán:

- a) odnětím svobody až na dvě léta nebo zákazem činnosti
- b) odnětím svobody až na jeden rok nebo zákazem činnosti
- c) odnětím svobody na šest měsíců až čtyři léta nebo peněžitým trestem

17) Kdo ve větší míře nebo opakovaně prodá, podá nebo poskytne dítěti alkohol, bude potrestán:

- a) odnětím svobody na dvě léta až deset let
- b) nebude potrestán
- c) odnětím svobody až na jeden rok

stanoviště č. 14 – UZLE

1) Pojmenuj:

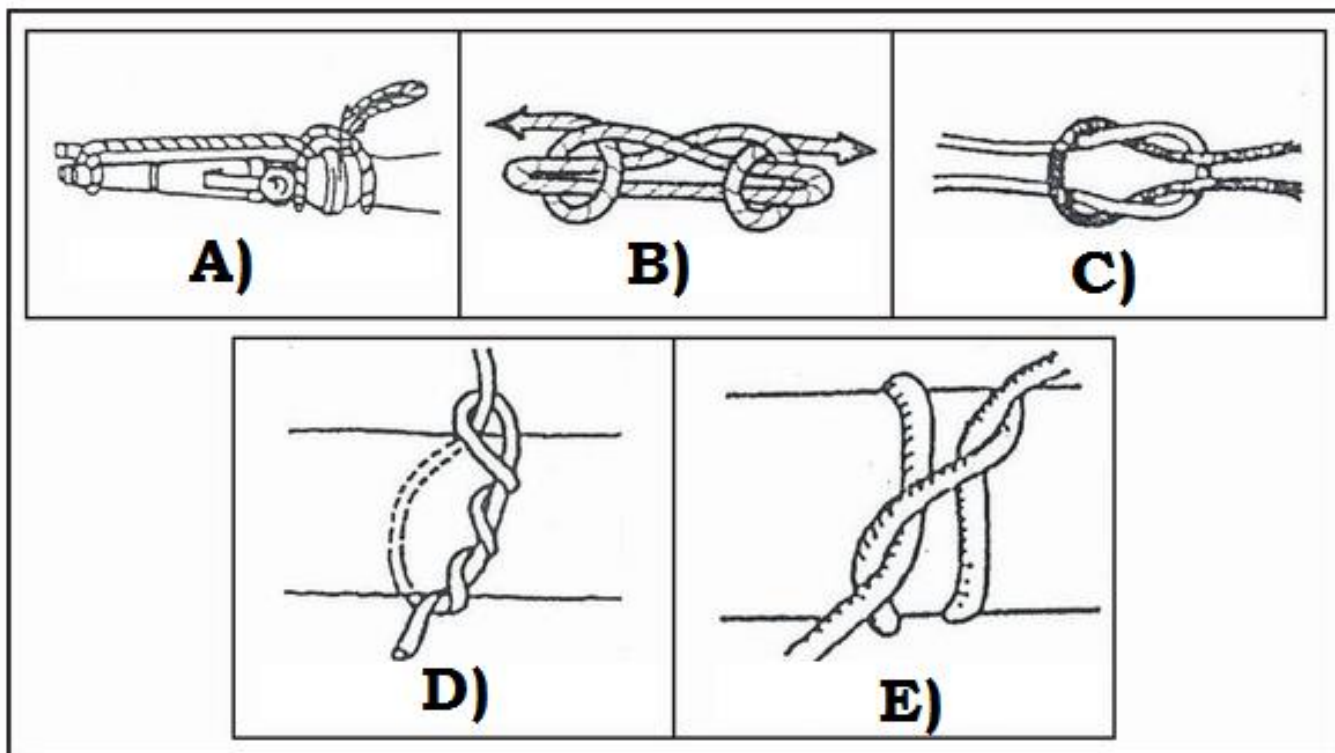

2) Zkus přiřadit k uzlům jejich název:

1) ambulanční

2) dračí smyčka

3) liščí smyčka

4) osmičkový

5) rybářská spojka

6) Škotový uzel



A)

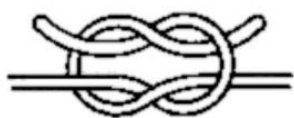

B)



C)

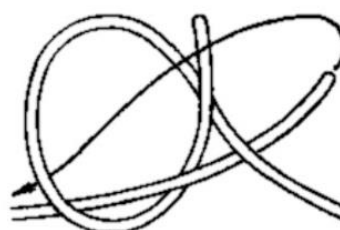
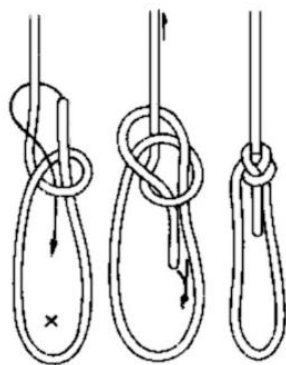

F)

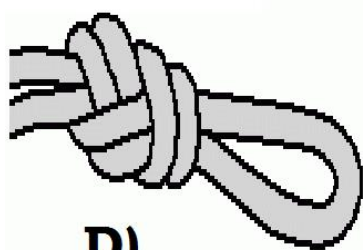

D)

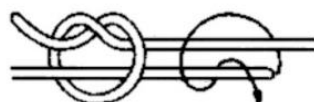

E)

stanoviště č. 15 – Dokumentace kolektivu

1) K jakému datu odevzdáváte registrační list na OSH?

- a) k 31. 12.
- b) k 31. 1.
- c) k 31. 3.

2) Kdy je členský průkaz neplatný?

- a) chybí podpis starosty, chybí fotografie
- b) chybí podpis člena, chybí fotografie, nemají záznam o zaplacení členského průkazu
- c) chybí podpis okresu, chybí fotografie, nemají záznam o zaplacení členského průkazu

3) Mezi povinnou dokumentaci kolektivu nepatří:

- a) přihláška, členský průkaz
- b) registrační list kolektivu, evidence docházky
- c) nástěnka

4) Přihláška je základem pro vydání průkazu člena SH ČMS:

- a) ne, záleží na ústní dohodě
- b) ne, k vystavení průkazu člena stačí napsat na kousek papíru osobní údaje
- c) ano, je to první krok stát se členem SH ČMS

5) Co nenajdeme na titulní straně členského průkazu SH ČMS?

- a) číslo členského průkazu
- b) záznam o dosažení kvalifikace a odbornosti
- c) datum vzniku členství, podpis

6) Ztratím-li členský průkaz:

- a) budu vyloučen z SH ČMS
- b) nový mi vystaví Policie ČR
- c) OSH mi vystaví nový se stejným číslem průkazu s výrazným nápisem DUPLIKÁT

7) Co musí členský průkaz mít, jinak by byl neplatný?

- a) razítko OSH, které částečně překrývá pravý dolní roh fotografie
- b) aktuální zdravotní stav člena
- c) adresa, kde člen bydlí

8) Registrační list kolektivu vyplňuje vedoucí k:

- a) 1. 9.
- b) 1. 1.
- c) 31. 1.

9) Kolik registračních listů by měl vedoucí kolektivu vyplnit?

- a) jeden, který odevzdá na OSH
- b) dva, jeden odevzdá na OSH a druhý na místní Obecní úřad nebo Magistrát města
- c) tři, jeden uloží u starosty SDH, druhý dodá na OSH a třetí založí v archivu kolektivu

10) Proč by si měl vedoucí kolektivu vést evidenci docházky?

- a) je důležitá pro dokladování skutečnosti, že dítě ten den opravdu bylo nebo nebylo na schůzce
- b) protože má málo papírů
- c) aby vykázal nějakou činnost

11) Pokud budeme mít nástěnku na veřejných prostranstvích, na co bychom neměli zapomenout?

- a) vyvěsit sem seznam členů včetně dat narození a bydliště
- b) dát i jiným sdružením a spolkům šanci zde něco vyvěsit
- c) jeho obsah pravidelně aktualizovat

12) Kronika kolektivu:

- a) je jedním z nejdůležitějších dokumentů
- b) zbytečnost, jen zdržuje čas, který může být věnován tréninku
- c) píše ji vedoucí, děti se to netýká

13) Zápis v kronice musí obsahovat:

- a) jmenný seznam, fotografie
- b) jména zodpovědných osob
- c) datum, místo, název akce, účast a další zajímavosti

14) K čemu slouží kronika:

- a) k získání odznaku kronikář
- b) k ničemu, je zbytečná
- c) potvrzuje splnění úkolů celoroční činnosti kolektivu

15) Co vždy obsahuje první strana v kronice každého nového ročníku hry Plamen?

- a) fotografii družstva
- b) jmenný seznam všech členů družstva a jejich vedoucích
- c) jména vedoucích

16) Kdy je povinností družstva předložit kroniku?

- a) nikdy
- b) pouze ve druhém kole hry Plamen
- c) ve druhé části okresního kola hry Plamen a při vyšších kolech

2) Překážku, nářadí zařad' do správné disciplíny (disciplín, některé mají i více ☺):

A)

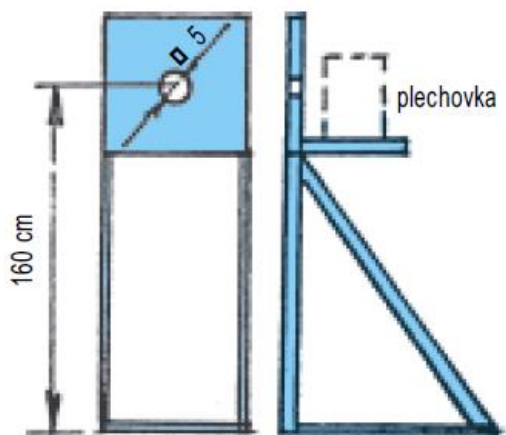

B)

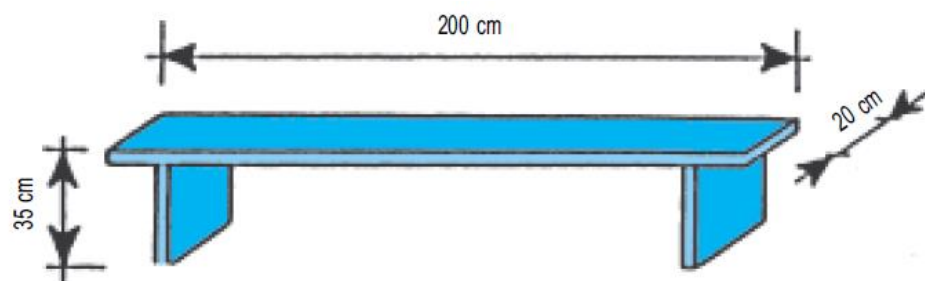

C)

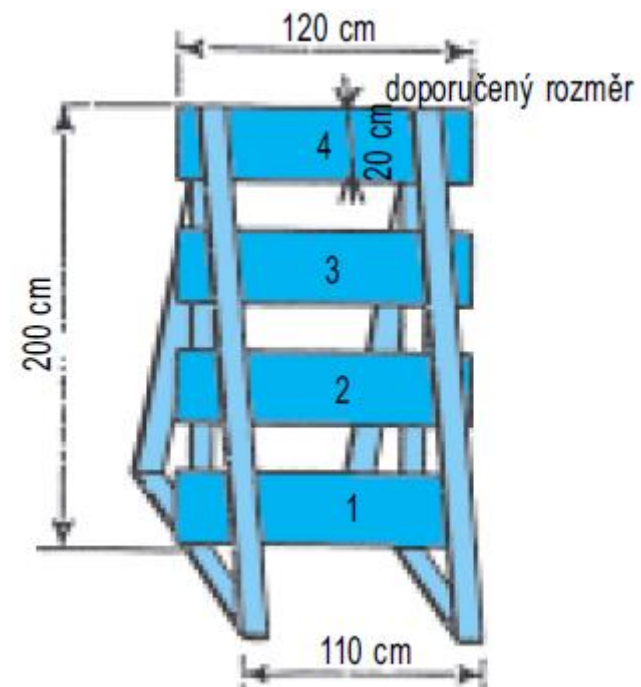

D)

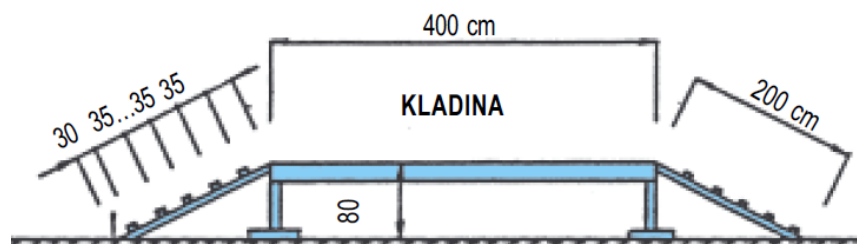

E)

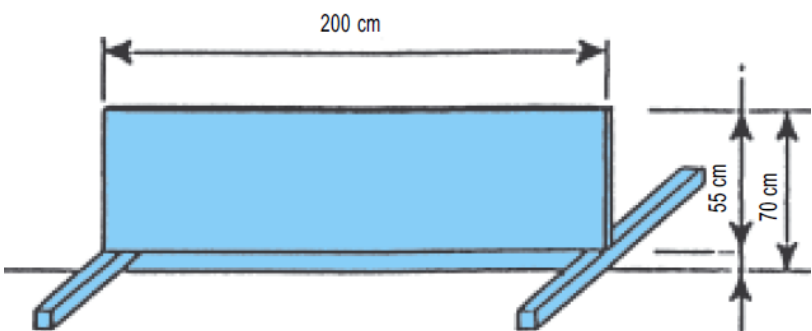

F)

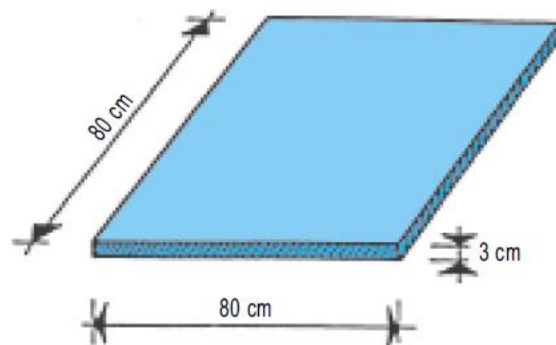

G)

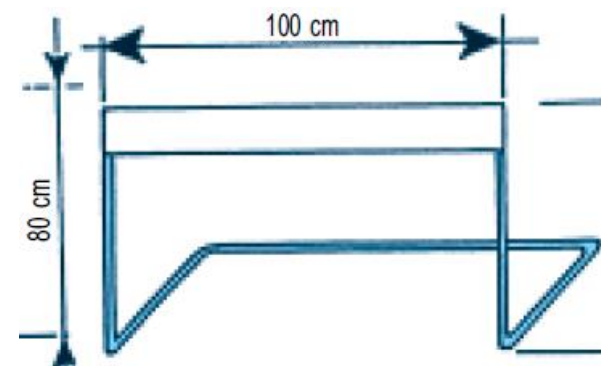

stanoviště č. 17 – Bezpečnost (při činnostech s dětmi, práce s náradím)

1) Před odchodem z klubovny:

- a) rozsvítíme všechna světla jako prevenci proti zlodějům
- b) necháme vše, jak je
- c) uzavřeme všechna okna, vypneme a zajistíme všechna zařízení, necháme dohořet nebo uhasíme oheň v kamnech, zhasneme světla atd.

2) Při střelbě ze vzduchovky, luku, kuše, malorážky na stanovišti střelby:

- a) probíhá vše na pokyn vedoucího
- b) probíhá vše na pokyn nejstaršího
- c) každý si dělá, co chce

3) Při nutném odchodu za bouřky se pohybujeme:

- a) po vyznačených bouřkových trasách
- b) co nejrychleji zády k bouřce, aby nás neoslňovali blesky
- c) pomalu, děláme krátké kroky, při stání máme nohy u sebe

4) Při hrách na hřišti:

- a) nejprve zkontrolujeme vhodnost oblečení a obutí
- b) zařadíme fyzicky nejnáročnější disciplíny bezprostředně po jídle
- c) cvičíme především na fotbalových brankách, protože jsou stále k dispozici

5) Při přenášení pily ji přenášíme:

- a) na rameni
- b) v ruce, aby zuby byly obráceny k zemi
- c) v batohu

6) Strom osekáváme od větví:

- a) na straně, kde stojíme, od paty stromu
- b) na opačné straně, než stojíme, od paty stromu
- c) pod dohledem osoby starší 20 let

7) Nůžky podáváme druhé osobě:

- a) otevřené v dlani špičkou nahoru
- b) zavřené v dlani špičkou nahoru
- c) zavřené v dlani, aby špičky směřovaly k osobě předávající

8) S nožem pracujeme:

- a) směrem k sobě
- b) směrem od sebe
- c) na koleni

9) Při práci s náradím je nutné:

- a) znát bezpečnostní evakuační plán hasičské klubovny
- b) aby náradí bylo v perfektním stavu a naostřené
- c) mít připraveny náhradníky pro případ zranění primární obsluhy náradí

10) Při práci se sekerou je nejvhodnější obuv:

- a) na bosu b) sandále c) pevnější uzavřená obuv

11) Neplavci při koupání musí:

- a) pohybovat se ve vodě pouze v místech, kde výškově postačí
b) každých 5 minut hlásit svou přítomnost vedoucímu
c) mít zřetelně vymezen prostor, plovací vesty či jiné vhodné pomůcky

12) Kolik dětí se může koupat najednou na jednu dospělou osobu?

- a) 5 b) 10 c) 20

13) Zapiš pouze ano – ne, zda je tvrzení správné nebo ne:

- a) Koupání účastníků akce mladších 18 je možné pouze se souhlasem a za přítomnosti pověřeného vedoucího staršího 15 let schopného vykonávat dozor u této činnosti.
b) Dohled může vykonávat jen osoba, která je schopna poskytnout záchranu tonoucímu.
c) Koupat se děti smějí nejdříve půl hodiny po hlavním jídle nebo intenzivním cvičení. Nikdy ne rozpálené a uhřáté.
d) Před koupáním je třeba prozkoumat dno, přístup k vodě, hloubku vody a vyhradit prostor pro plavce i neplavce!
e) Při každé návštěvě koupaliště se vedoucí osobně přesvědčí o plaveckých schopnostech účastníků a rozdělí je na plavce a neplavce

13) Oheň se smí rozdělovat:

- a) pouze na povolených místech v dostatečné vzdálenosti od hořlavých předmětů
b) v minimální vzdálenosti 50 metrů od lesa
c) kdekoli, pokud to neohrožuje osoby a majetek

14) Co bychom měli omezit při činnostech v místnosti:

- a) hrát hry
b) lezení po výškách, stoupaní na židle a stoly, skákání, házení, klouzání, hraní míčových her
c) nic při dodržování domluvených zásad

15) Pokud jdeme s dětmi na fotbalové hřiště, první zkontrolujeme:

- a) zda jsou otevřené záchody
b) zda si mají děti kam sednout
c) stabilitu fotbalových branek

16) Střelba se všeobecně zastavuje opakovaným hvizdem nebo povel:

- a) „střelbu přerušit“ b) „zbraně odložit“ c) „palbu zastavit“

17) Při bouřce se v terénu schováme:

- a) na otevřené pláni, horském úbočí nebo k osamělému stromu
b) v údolí, jámě nebo v lese
c) pod převisem nebo v loďce na jezeře

stanoviště č. 18 – Zásady pobytu v přírodě

1) Na mapě v měřítku 1:50 000 jsme naměřili vzdálenost 6 cm, kolik je to ve skutečnosti?

- a) 2 km b) 3 km c) 4 km

2) Azimut je:

- a) úhel, který je sevřen mezi směrem na sever a směrem na určený nebo zvolený orientační bod nebo směrem pochodu
b) úhel mezi severním a jižním magnetickým pólem
c) jméno dobyvatele severního pólu

3) Vrstevnice jsou:

- a) profily naučných stezek
b) osoby se stejnými zájmy
c) křivky, které na mapě spojují body se stejnou nadmořskou výškou

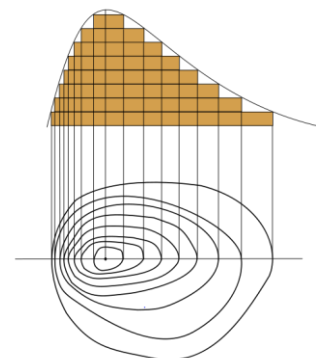

4) Vytvoř správné dvojice:

- a) legenda b) mapové pole c) měřítko mapy

I. udává, kolikrát je dané území zmenšeno oproti skutečnosti

II. znázorňuje zemský povrch různým způsobem

III. obsahuje vysvětlení mapových značek

5) Napiš název:

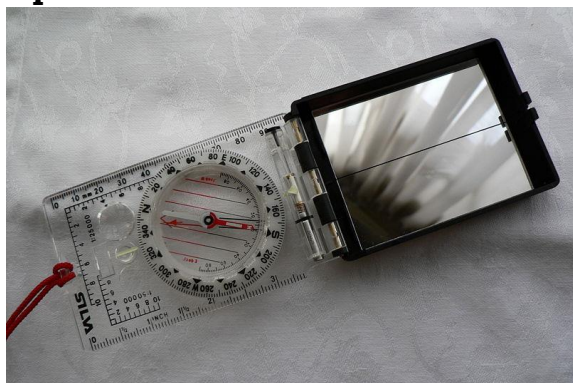

a)



b)

6) Urči správně pořadí postupu, jak zorientovat mapu:

- a) mapou otáčíme tak dlouho, dokud mi magnetická strelka neukazuje na značku sever
b) na otočném kruhu buzoly nastavíme značku N ke střední směrové čáře
c) umístíme buzolu do některého z rohů mapy

7) Měřítko 1 : 50 000 znamená:

- a) 1 cm na mapě = 50 000 m ve skutečnosti
b) 1 cm na mapě = 50 000 cm ve skutečnosti
c) 1 cm na mapě = 50 000 km ve skutečnosti

8) Proč k ohraničení ohniště nepoužíváme kameny z potoka?

- a) může z nich vytékat voda a zhasínat tím oheň
- b) kameny jsou nasáklé vodou a po zahřátí a přeměně vody na páru mohou vybuchnout
- c) protože podle zákona o vodách se z potoků kameny brát nesmí

9) Mezi slavnostní ohně nepatří:

- a) pyramida
- b) pagoda
- c) hlídkový oheň

10) O jaký slavnostní oheň jde? Tvarem připomíná komolý čtyřboký jehlan. Při stavbě se používají polena se záseky, aby se ... samovolně nerozpadla. Vnitřek se vyplní a nahoře se uzavře. Tento záklop z kulatiny zamezuje rychlému vyhoření základu.

- a) pyramida
- b) pagoda
- c) hranice

11) Dřevo a kůra, kterého stromu hoří i mokré, a tím pádem nám poslouží v přírodě i ve vlhkém počasí.

- a) dub
- b) bříza
- c) borovice

12) Dřevo, z kterého stromu si vybereš na táborák, protože má velkou výhřevnost a nekouří?

- a) smrk, borovice
- b) bříza
- c) buk, dub, habr

13) Při plánování túry uvažujeme s průměrnou rychlostí chůze:

- a) 3 km/hod.
- b) 5 km/hod.
- c) 7 km/hod.

14) Kde bychom neměli tábořit?

- a) na vrcholu kopce, ve vyschlém korytu potoka, v I. zóně národního parku
- b) na vyhrazených místech v národních parcích
- c) v kempu v Lipně nad Vltavou

15) Jakým způsobem v přírodě vysušíme promočené boty?

- a) dáme je na topení
- b) vycpeme je novinovým papírem
- c) nahřejeme je nad ohněm











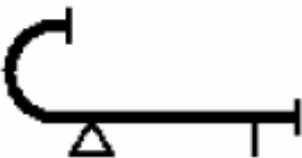
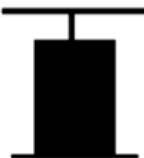

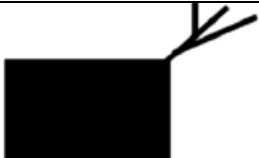

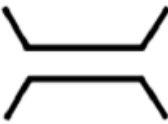

16) Zkratka KPZ znamená:

- a) kam půjdeme zítra
- b) krabička první záchrany
- c) krabička poslední záchrany

17) Urči, které jedlé houby můžeš v kuchyni použít:

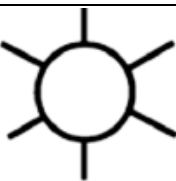
- a) klouzek sličný, kozák habrový, hřib koloděj
- b) žampion, hlíva ústřičná, muchomůrka červená
- c) hřib satan, bedla jedlá, klouzek modřínový

stanoviště č. 19 – Doplně název:

1)		10)	
2)		11)	
3)		12)	
4)		13)	
5)		14)	
6)		15)	
7)		16)	
8)		17)	
9)		18)	

stanoviště č. 20 – Hasičské minimum

1) Mezi základní principy hašení patří:

- a) vyhlášení poplachu, varování ohrožených osob, čekání na hasičské jednotky
- b) odstranění hořlavé látky, zamezení přístupu kyslíku, snížení zápalné teploty
- c) oznámení události na číslo 150 (popř. 112)

2) Požáry dělíme do jednotlivých tříd (A, B, C) dle:

- a) skupenství
- b) teploty
- c) velikosti

3) Kdy se provádí průzkum?

- a) po celou dobu zásahu
- b) jednou za 20 minut
- c) pouze při nalezení nových skutečností

4) Mezi ostatní složky IZS nepatří:

- a) městská policie
- b) zdravotnická záchranná služba
- c) horská služba

5) Základní principy hašení jsou:

- a) ochlazování, vyhoření všech hořlavých látek, sfouknutí plamene
- b) odstranění HL, zamezení přístupu kyslíku, snížení zápalné teploty
- c) klade se důraz na minimalizaci ztrát na majetku a životech

6) Prvořadým úkolem hasičů provádějících průzkum je:

- a) zjistit přítomnost lidí a míru jejich ohrožení
- b) určit nebezpečí, která hrozí na místě zásahu
- c) razantně proniknout co nejbliže k ohnisku požáru a dostupnými prostředky jej likvidovat

7) Z meteorologických vlivů má na šíření požáru na otevřených prostranstvích největší vliv:

- a) teplota vzduchu
- b) déšť
- c) vítr

8) Jakým pohybem pravé ruky vyjádříte signál „Nebezpečí. Všichni ZPĚT!“

- a) nataženou paží několikrátě půlkruh nad hlavou
- b) kmitání paží nahoru a dolů - do strany
- c) nataženou paží několikrát kruh před čelem

9) Na čem je založen základní princip hašení?

- a) na včasné vyhlášení požárního poplachu
- b) na odebrání jedné z podmínek hoření
- c) na použití nejvhodnější hasební látky

